

### Grundeinstellung der Auflaufbremsanlage

#### Vorbereitung:

1. Anhänger nach Angaben des Fahrzeugbauers aufbocken
2. Feststellbremse lösen
3. Bremsgestänge [6] am Umlenkhebel [4] lockern
4. Prüfen ob die Zugstange [5] voll ausgefahren ist

#### Einstellvorgang:

1. Das Rad in Fahrtrichtung drehen
2. Einstellschraube [9] anziehen bis das Rad blockiert
3. Einstellschraube [9] halbe Umdrehung zurückdrehen bis das Rad frei läuft
4. Einstellung an allen Radbremsen durchführen
5. Bremsgestänge [6] spielfrei jedoch **ohne** Vorspannung einstellen, der Umlenkhebel [4] muss an der Zugstange [5] anliegen
6. Handbremshebel [3] mehrmals betätigen und per Hand leicht nachdrücken
7. Handbremshebel [3] betätigen und anschließend die Stellung der Ausgleichswaagen [7+8] auf rechtwinklige Lage zum Bremsgestänge [6] kontrollieren ggf. einstellen
8. Spielfreiheit vom Bremsgestänge [6] überprüfen, ggf. **ohne** Vorspannung nachstellen
9. Bremsgestänge [6] mit Sechskantmutter am Umlenkhebel [4] kontern
10. Handbremse betätigen, dabei muss der Totpunkt überwunden werden

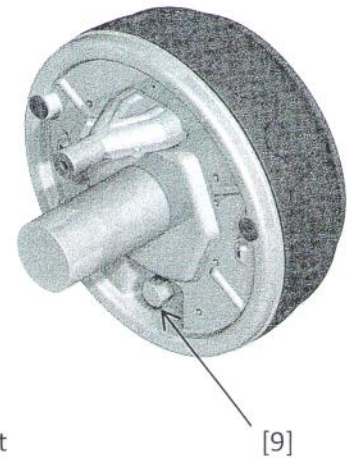

- [1] Abreißseil
- [2] Zugkugelkupplung
- [3] Handbremshebel
- [4] Umlenkhebel
- [5] Zugstange mit Faltenbalg
- [6] Bremsgestänge
- [7] Ausgleichswaage (Tandem)
- [8] Ausgleichswaage (Einachser)
- [9] Einstellschraube

Schlüsselweite Einstellschraube [9]

Bremsengröße	Schlüsselweite
160x35 / 200x50	SW 17
250x40 / 250x50	SW 19
300x60	SW 24

